

przekrój konstrukcyjny

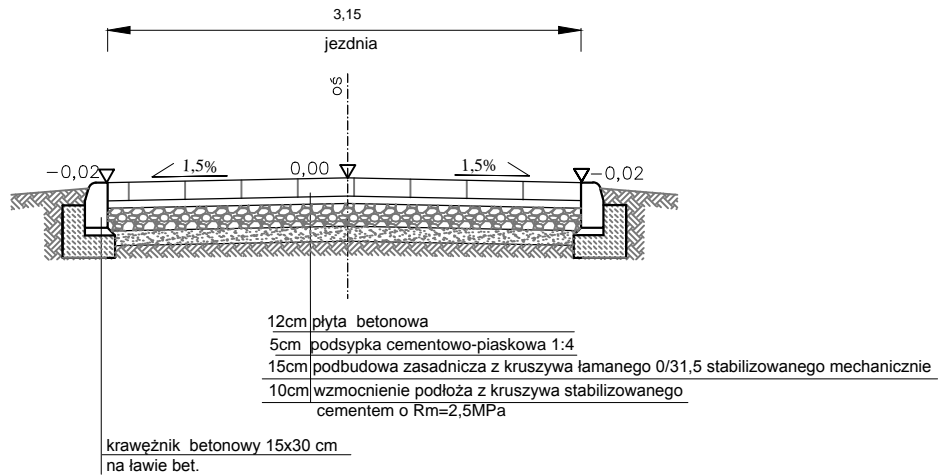

krawężnik betonowy 15x30 cm

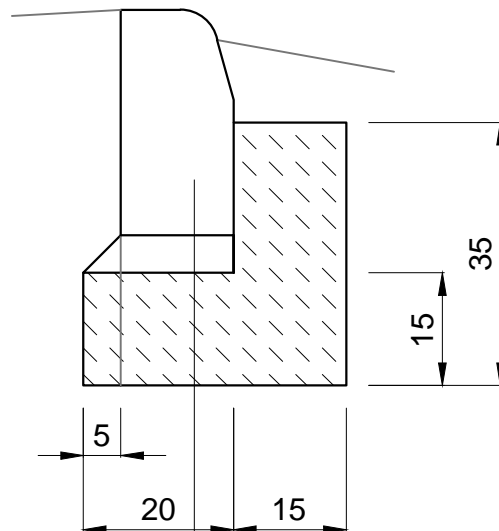

krawężnik betonowy 15x30x100
5cm podsypka cementowo piaskowa 1:4
beton klasy B15

Obiekt	Przebudowa drogi Popowo Woneskie - Witosław na dz. nr Obręb Popowo Woneskie 60/3, Obręb Witosław 8, 7/4, 11/3, 14				
Inwestor	Urząd Miasta i Gminy Osieczna				
Rysunek	PRZEKROJE NORMALNE I SZCZEGÓŁY				
Skala	1:50 / 1:10	Data	luty 2015	Rysunek nr	3
Jednostka projektowa	FIRMA USŁUGOWO-HANDLOWA Urszula Król ul. Zacisze 9a 64-100 Leszno tel. 603 604 950				
Projektant	inż. Szymon Cieśliński				
Projektant	inż. Jan Król		Konstr.-inż. 920/86 /Lo		